

雷赛 2000 系列 10.1 寸高性能型触摸屏

型号：LT2100T

产品概览

LT2100T 雷赛 2000 系列新一代 10.1 寸高性能型人机界面。低成本，铝合金外壳；主板三防喷漆处理，适应恶劣环境。全新开模，采用更加实用的向后出线方式；重新设计的外观，拥有更高的颜值；有更高分辨率机型可选。可广泛应用于基础电子、3C 新能源、木工机械、包装印刷等行业。

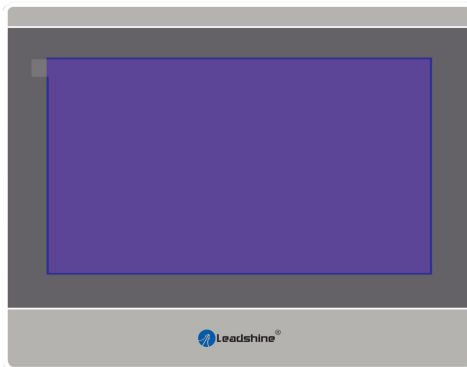

产品外观



产品规格

硬件参数	显示屏	10.1" 16:9 TFT LCD 屏
	液晶可视角度 (T/B/L/R)	85'/85'/85'/85'
	分辨率	1024×600
	色彩	24 位
	亮度	400 cd/m ²
	背光	LED
	LCD 寿命	50000 小时
	触摸屏	4 线工业电阻触摸屏
	CPU	4 核 1.2G Cortex-A53 处理器
	存储器	1GB DDR +8GB Flash
	RTC	实时时钟内置
	SD 卡	Micro SD (TF)卡
	以太网	1 路 10M/100M 自适应
	USB 端口	1 个 USB Slave 2.0 端口；1 个 USB Host 2.0 端口
	程序下载方式	USB Slave/U 盘/以太网
串行通讯端口	COM1: RS232/RS485/RS422 COM2: RS485/RS422 COM3: RS232	
电气规格	额定功率	< 10W
	额定电压	DC24V, 可工作范围 DC 9V~28V
	电源保护	具备雷击浪涌保护
	允许失电	< 5mS
	CE & RoHS	符合 EN61000-6-2:2005, EN61000-6-4:2007 标准；符合 RoHS；雷击浪涌±1KV, 群脉冲±2KV；静电接触 4KV, 空气放电 8KV
环境要求	工作温度	-10~60℃
	存储温度	-20~70℃
	防紫外线	禁止在强紫外线环境下工作（比如阳光直射）
	环境湿度	10~90%RH（无冷凝）
	抗震性	10~25Hz（X、Y、Z 方向 2G/30 分钟）
	冷却方式	自然风冷
机械指标	安装方式	嵌入式安装/VESA 安装
	防护等级	前面板符合 IP65（配合平整盘柜安装），机身后壳符合 IP20
	机械结构	铝合金外壳
	开孔尺寸	260mm×202mm
	整机尺寸	274mm×214mm×39mm, 厚度 26mm 不含扩展
	整机重量	约 1450g

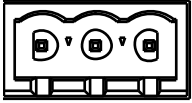
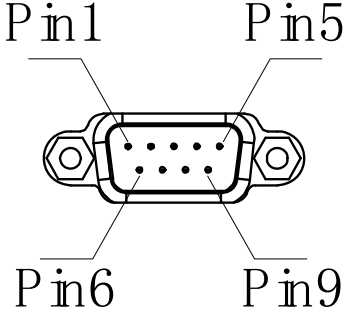
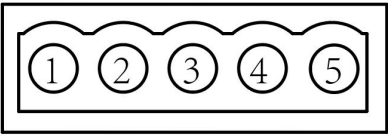
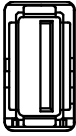
接线定义

电源端子 (Pin1~3 由左至右)		
	Pin1	DC24V
	Pin2	GND
	Pin3	FG
DB9 串口端子(COM1/COM3)		
	Pin1	Rx-(B)
	Pin2	RxD (COM1 RS232)
	Pin3	TxD (COM1 RS232)
	Pin4	Tx-
	Pin5	GND
	Pin6	Rx+(A)
	Pin7	RxD (COM3 RS232)
	Pin8	TxD (COM3 RS232)
	Pin9	Tx+
COM2 端口		
	Pin1	Rx+(A)
	Pin2	Rx-(B)
	Pin3	GND
	Pin4	Tx+
	Pin5	Tx-
USB Host		
	USB Type A	用于连接 U 盘, 扫码枪等外设
USB Slave		
	MicroUSB	用于下载程序与调试

尺寸大小 LT2100E

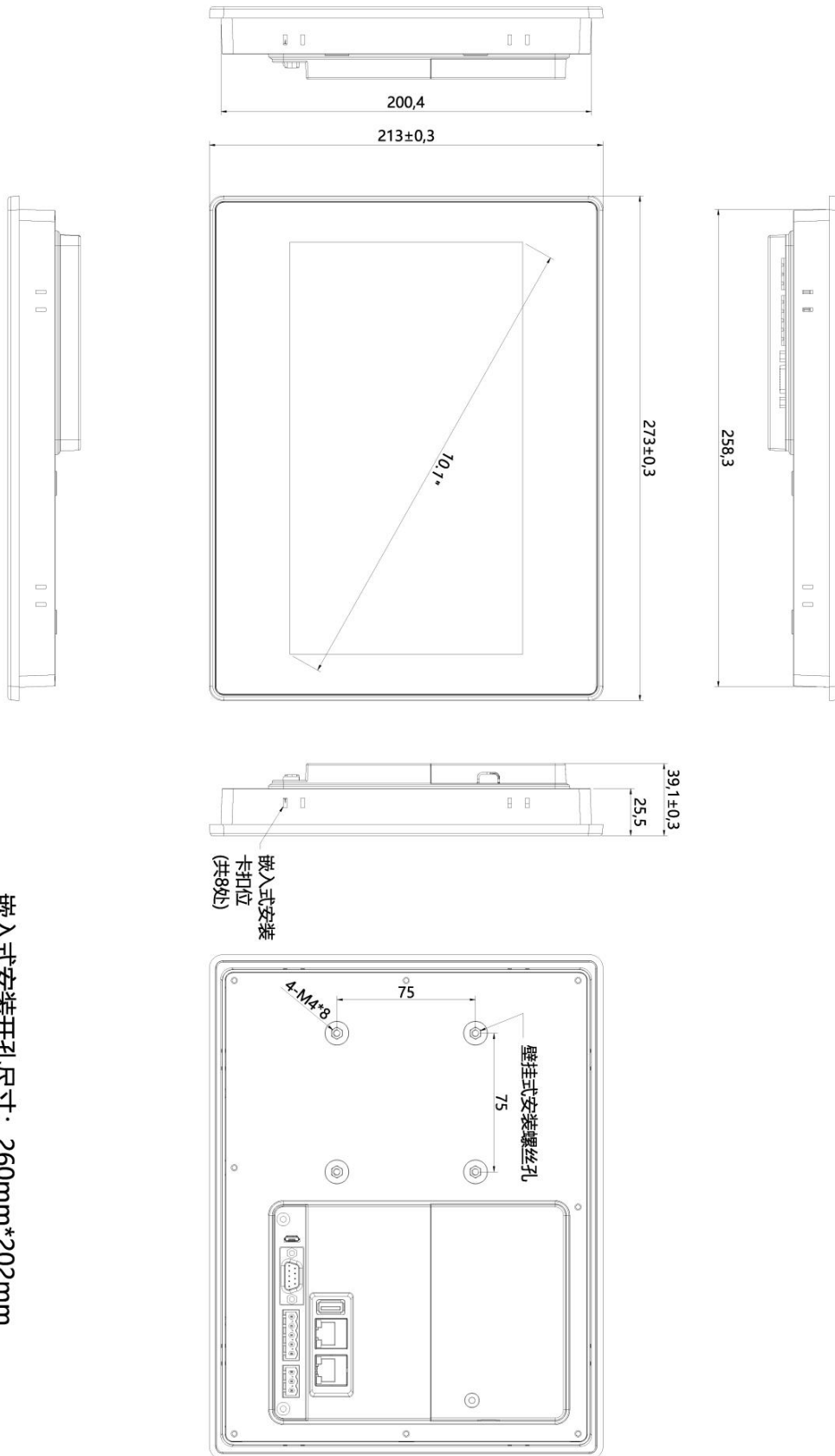

嵌入式安装开孔尺寸: 260mm*202mm

VESA 安装示意图

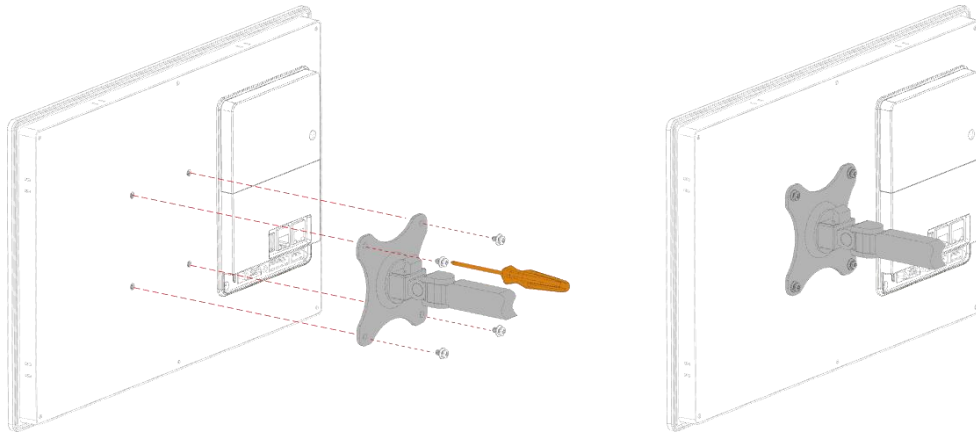

附件包括：螺丝 PM4*8（不含挂架）。